

ДАТЧИК УГЛОВОГО ПЕРЕМЕЩЕНИЯ (ЭНКОДЕР) (серия ENP)

■ Информация для заказа

ENP	-	1	-	1	-	1	-	R	-	360	-	1
Серия	Код выхода	Выход	Источник питания	Направление вращения	Разрешение / 1 импульс		Выход					
Ø 60мм тип с выступающим валом	1: двоично-десятичный	0: отрицательная логика 1: положительная логика	0: 5 – 12В= ±5% 24: 12 – 24В= ±5%	F: выход, значение увеличивается при вращении по часовой стрелке R: выход, значение увеличивается при вращении против час. стрелки	006: кратное 6 012: кратное 12 024: кратное 24	008: кратное 8 016: кратное 16 360: кратное 360	P: PNP выход открытый коллектор N: NPN выход открытый коллектор					

※ При заказе энкодера, пожалуйста, выберите наименование модели в таблице технических характеристик, т.к. тип выхода связан с выходом задания импульса

■ Технические характеристики

Серия		Энкодер Ø60 мм с выступающим валом (абсолютный)						
Серия	PNP выход открытый коллектор	ENP-111□-006-1	ENP-111□-008-1	ENP-111□-012-1	ENP-111□-016-1	ENP-111□-024-1	ENP-110□-360-1	
	NPN выход открытый коллектор	ENP-101□-006-2	ENP-101□-008-2	ENP-101□-012-2	ENP-101□-016-2	ENP-101□-024-2	ENP-100□-360-2	
Внешний вид и габаритные размеры [Ø, Д]		 <p>[Ø 60мм, 117,5мм]</p>						
Разрешение		кратное 6	кратное 8	кратное 12	кратное 16	кратное 24	кратное 360	
Электрические характеристики	Выходная фаза	T.P (тактовый импульс) : 2 бита T.S (сигнальн. импульс) : 4 бита (BCD, EP)	T.P (тактовый импульс) : 2 бита T.S (сигнальн. импульс) : 5 бита (BCD, EP)	T.P (тактовый импульс) : 2 бита T.S (сигнальн. импульс) : 6 бит (BCD, EP)	T.P (тактовый импульс) : 2 бита T.S (сигнальн. импульс) : 6 бит (BCD, EP)	T.P (тактовый импульс) : 2 бита T.S (сигнальн. импульс) : 7 бит (BCD, EP)	T.S (сигнальн. импульс) : 10 бит (BCD)	
	Выход отклонения фаз	TP1: 53° ± 30' TP2: 15° ± 30' P: 60° ± 30' TS: 56° ± 30'	TP1: 39° ± 30' TP2: 15° ± 30' P: 45° ± 30' TS: 42° ± 30'	TP1: 3° ± 30' TP2: 15° ± 30' P: 30° ± 30' TS: 26° ± 30'	TP1: 2° ± 30' TP2: 11,25° ± 30' P: 22,5° ± 30' TS: 19,5° ± 30'	TP1: 8° ± 30' TP2: 3° ± 30' P: 15° ± 30' TS: 11° ± 30'	TS: 1° ± 30'	
	Выход	PNP выход открытый коллектор NPN выход открытый коллектор	Выход по напряжению: мин. (источник питания – 1,5В=) Ток нагрузки: макс. 32мА					
	Время срабатывания (подъем/падение)	PNP выход открытый коллектор NPN выход открытый коллектор	Ток нагрузки: макс. 32мА, остаточное напряжение: макс. 1В=					
	Максимальная частота отклика		Твкл. = 500 нс, Твыкл. = макс. 2,5мкс (длина кабеля: 1м, 1 потребитель = 32мА)					
	Источник питания		Твкл. = 400 нс, Твыкл. = макс. 1,5мкс (длина кабеля: 1м, 1 потребитель = 32мА)					
	Потребление тока		20 кГц					
	Сопrotивление изоляции		12 – 24В= ± 5% (макс. пульсация 5%)					
	Диэлектрическая прочность		5 – 12 В= ±5% (макс. пульсация 5%)					
	Подсоединение		Макс. 150мА (без нагрузки)				Макс. 200мА (без нагрузки)	
Механические характеристики	Пусковой момент	Мин. 200м (при 500В=)						
	Инерция ротора	500В – 50/60Гц за 1 мин (между всеми клеммами и корпусом)						
	Нагрузка на вал	Тип с выходным кабелем						
	Отклонение положения вала	Макс. 500 гс/см (0,05 Н/м)						
	Макс. доп. скорость вращения	Макс. 300 г/см ² (3 × 10 ⁻⁵ кг/м ²)						
Виброустойчивость		Радиальная: 10кгс, Осевая: 2,5кгс						
Ударопрочность		Радиальное: макс. 0,1мм, Осевое: 0,2мм						
Температура окружающей среды		★ Прим. 1) 3600об/мин.						
Влажность		1,5мм амплитуды при частоте 10 – 55Гц по любому из направлений X, Y, Z за 2ч						
Защита		Макс. 75G						
Кабель		-10 – 60°C (при незамерзании). Хранение: -25 – 85°C						
Дополнительно		35 – 85%, при хранении 35 – 90%						
Вес		IP 50 (IEC стандарт)						
		12P, Ø8мм, длина: 1м, двойной экранированный кабель						
		Монтажная скоба, муфта						
		Прибл. 577г						
		Прибл. 690г						

※ (★ Прим. 1) Макс. допустимое кол-во оборотов ≥ макс. кол-во оборотов срабатывания

$$\left[\text{Макс. кол-во оборотов срабатывания} = \frac{\text{Макс. частота срабатывания}}{\text{разрешение}} \times 60 \text{ с} \right]$$

Пожалуйста, выбирайте разрешение так, чтобы макс. кол-во оборотов получилось меньше макс. допустимого значения

ДАТЧИКИ УГЛОВОГО ПЕРЕМЕЩЕНИЯ (ЭНКОДЕРЫ) (серия ENP)

Подсоединение



Цвет провода	Кратное 6	Кратное 8	Кратное 12	Кратное 16	Кратное 24	Кратное 360
1: Белый				+B		
2: Черный				0B		
3: Экранир.				F.G		
1: Черный				TP1		BCD код (2°)
2: Коричневый	BCD код (2°)	BCD код (2°)	BCD код (2°)	BCD код (2°)	BCD код (2°)	BCD код (2°)
3: Красный	BCD код (2 ¹)	BCD код (2 ¹)	BCD код (2 ¹)	BCD код (2 ¹)	BCD код (2 ¹)	BCD код (2 ²)
4: Оранжевый	BCD код (2 ²)	BCD код (2 ²)	BCD код (2 ²)	BCD код (2 ²)	BCD код (2 ²)	BCD код (2 ³)
5: Желтый	NC	BCD код (2 ³)	BCD код (2 ³)	BCD код (2 ³)	BCD код (2 ³)	BCD код (2° × 10)
6: Зеленый	NC	NC	BCD код (2° × 10)	BCD код (2° × 10)	BCD код (2° × 10)	BCD код (2° × 10)
7: Синий	NC	NC	NC	NC	BCD код (2 ¹ × 10)	BCD код (2° × 10)
8: Голубой				NC		BCD код (2 ³ × 10)
9: Серый				TP2		BCD код (2° × 100)
10: Белый				EP (PARITY)		BCD код (2° × 100)
11: Экранир.				F.G		

- ※ Не используемые провода должны быть изолированы
- ※ Металлический корпус и экранированный провод должны быть заземлены
- ※ N.C: не подсоединенный
- ※ Выходной кабель не должен быть закорочен из-за того, что в выходной цепи используется драйвер на микросхеме

Размеры

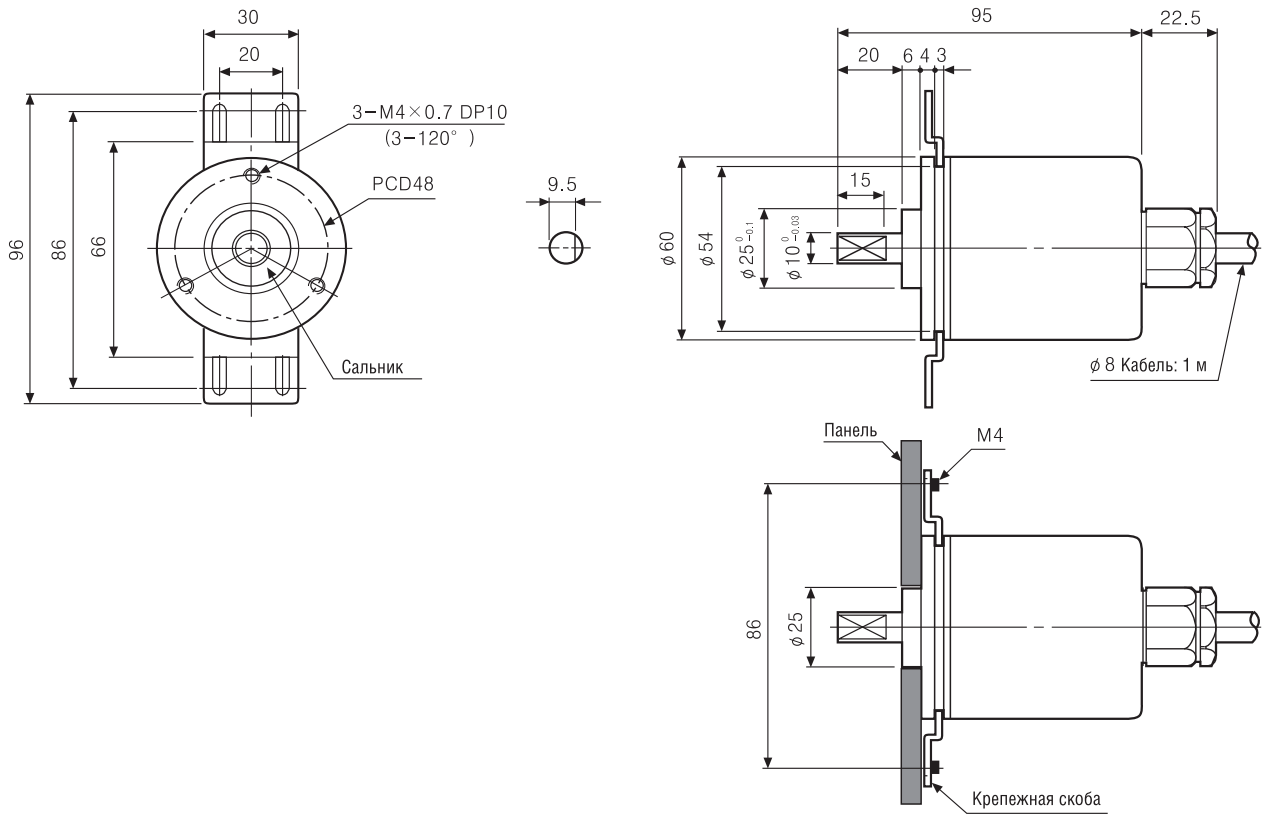

Ед. измерения: мм

Муфта

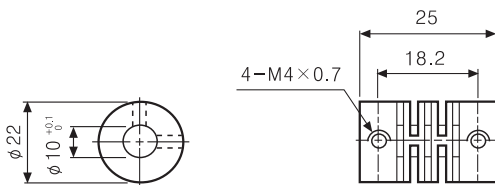

Крепежная скоба

